

NEODPRUŽENÉ PRACÍ STROJE ŘADY "RC"

Neodpružené prací stroje řady "RC" jsou určeny pro praní prádla v průmyslových prádelnách, domovech důchodců, hotelech a penzionech a obdobných prádelnách, kde se pere běžné prádlo. Prací stroje nejsou vhodné do prádelen, kde je prostor podsklepen. Prací stroj musí být pevně ukotven k betonovému základu. Prací program je řízen pomocí elektromechanického, nebo elektronického programátoru s mikroprocesorem. Prací stroje mohou být opatřeny elektrickým nebo parním ohřevem prací lázně.

Provozní vlastnosti pracích strojů RC 30/40/55/70:

- plná automatizace pracího procesu
- rychlý a ekonomický ohřev prací lázně
- jednoduchá obsluha a nenáročná údržba
- automatické dávkování sypkých i tekutých pracích prostředků
- neomezená možnost programování technologie praní pro individuální zakázky
- součástí, přicházející do kontaktu s prací lázní, jsou vyrobeny z nerezové oceli

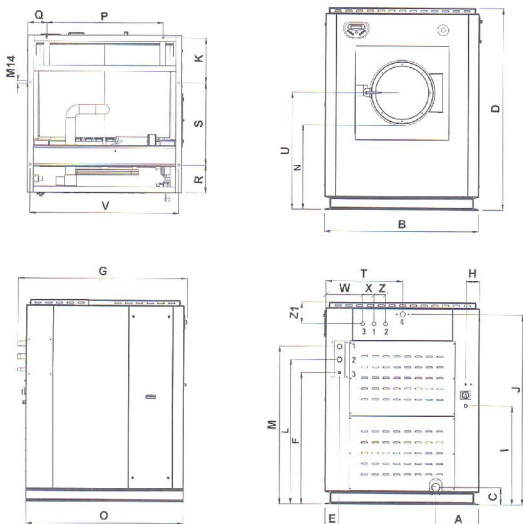

1. Přívod teplé vody
2. Přívod studené vody
3. Parní přívod
4. Odvzdušnění

ROZMĚRY PRACÍCH STROJŮ				
Kóta	MODEL			
	RC 30	RC 40	RC 55	RC 70
A	160	225	400	400
B	1100	1186	1430	1430
C	90	130	160	160
D	1440	1565	1875	1875
E	/	/	130	130
F	/	/	1223,5	1223,5
G	1100	1185	1410	1572
H	40	120	125	125
I	1155	1295	920	920
J	1294	1395	1765,5	1765,5
K	170	655	225	417
L	/	/	1343,5	1343,5
M	/	/	1463,5	1463,5
N	605	/	784,5	784,5
O	945	1085	1300	1462
P	900	800	1080	1080
Q	200	195	150	150
R	200	65	257	257
S	700	350	765	765
T	100	593	715	715
U	805	/	1087	1087
V	1240	1140	1380	1380
W	160	100	/	/
X	260	200	/	/
Z	360	300	/	/
Z1	150	170	/	/

TECHNICKÉ PARAMETRY					
TYP PRACÍHO STROJE		RC 30	RC 40	RC 55	RC 70
Náplň při plnění 1:10	kg	30	40	55	70
Průměr pracího bubnu	mm	882	882	977	1090
Hloubka pracího bubnu	mm	539	684	800	762
Otáčky praní	ot/min	32	31	31	31
Otáčky odstředění	ot/min	317	350	350	350
G - faktor		49	50,8	56,2	62,8
Elektrická soustava		3+PE+N 400V/50 Hz			
Elektrický ohřev					
Elektrický ohřev	kW	24	24	30	30
Celkový max. příkon	kW	24,6	25,1	25,1	31,5
Jmenovitý proud	A	37,4	38,2	38,2	47,9
Parní ohřev	kg/hod	45	60	83	105
Tlak páry	bar	5	5	5	5
Celkový příkon	kW	2,2	3,7	4,5	5
Jmenovitý proud	A	3,4	5,6	6,8	7,6
Ohřev teplou vodou					
Celkový příkon	kW	2,2	3,7	4,5	5
Jmenovitý proud	A	3,4	5,6	6,8	7,6
Rozměry pracího stroje					
- šířka	mm	1100	1186	1430	1430
- výška	mm	1440	1565	1875	1875
- hloubka	mm	945	1085	1300	1462
Hmotnost pracího stroje	kg	565	600	878	1100